

Innowacyjne rozwiązania w zasięgu ręki



Kotły pelletowe Viteco serii EG

Kotły pelletowe Viteco

Kotły pelletowe **Viteco** to nowoczesne, łatwe w obsłudze, ekologiczne i energooszczędne urządzenia.

W ofercie znajdują się również urządzenia na zrębkę drzewną.



Wszystkie kotły **Viteco** produkowane są w Polsce według najwyższych standardów – Systemu Zapewnienia Jakości wg Dyrektywy Urządzeń Ciśnieniowych 97/23/WE, co potwierdzone jest znakiem CE0036. Kotły posiadają 5 Klasę według Europejskiej Normy EN 303-5:2012 i spełniają wymogi Rozporządzenia Komisji Europejskiej UE 2015/1189.

Zakres mocy oferowanych kotłów zadowoli z pewnością każdego. Najmniejsze jednostki rozpoczynają się od 8 kW zapotrzebowania na ciepło w budynku, a kończą się na 600 kW, co daje praktycznie nieograniczone możliwości inwestycyjne. W przypadku inwestycji powyżej 600 kW możemy tworzyć instalacje kaskadowe zbudowane z kilku jednostek. Systemy podawania paliwa, jakim jest pellet, z zewnętrznych zbiorników realizowane są za pomocą podajników pneumatycznych lub ślimakowych.

Kotły marki **Viteco** to produkty nowoczesne, bezpieczne, łatwe w obsłudze, ekologiczne i energooszczędne. Charakteryzują się wysoką sprawnością, nowoczesnym wyglądem oraz bardzo dobrą jakością wykonania.

Zróżnicowana gama produktów urządzeń grzewczych **Viteco**, mnogość jednostek, systemów podawania oraz rodzajów paliwa idealnie wpisują się w politykę poprawy jakości spalania oraz obniżenie emisyjności urządzeń grzewczych na rynku polskim.

Nowoczesna i wygodna dla użytkownika platforma komunikacji z Działem Technicznym producenta (wszystkie formularze na jednej, zunifikowanej i czytelnej stronie internetowej www.viteco.pl) czynią obsługę kotłów **Viteco** miłą, bezproblemową i dostępną dla każdego użytkownika.











CE 0036



LISTA ZIELONYCH URZĄDZEŃ I MATERIAŁÓW

IOŚ-PIB

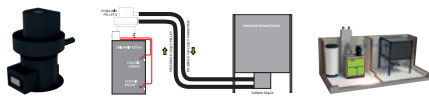
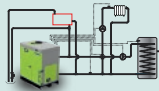

		Moc [kW]			Strony
EG PELLET EVO PLUS EG PELLET EVO		10 15 25	40 60		4-5
EG PELLET		10 15 25	40 60		6-7
EG PELLET MICRO		8 10	12		8-9
EG PELLET MINI		16 24	35 45		10-11
EG PELLET MINI COMPACT		16	24		12-13
EG MULTIFUEL P		80 100 150	200 250 300	400 500 600	14-15
EG MULTIFUEL		17 27 40 60 80	100 150 200 250 300	350 400 450 500 600	16-17
STEROWNIKI			–		20
SYSTEM VACUM			–		22
SCHEMATY HYDRAULICZNE			–		23

EG PELLETT EVO



Kocioł **EG PELLETT EVO PLUS** i **EG PELLETT EVO** jest wersją rozwojową dobrze już znanego kotła **EG PELLETT**.

Konstrukcja kotła **EG PELLETT EVO PLUS** i **EG PELLETT EVO** jest najbardziej uniwersalną konstrukcją kotła na rynku. Możliwa jest samodzielna zmiana usytuowania kotła względem zasobnika na pellet (wersja prawa/lewa). Ponadto aby dostosować kocioł do zasobności kieszeni wszystkich Klientów, wersja **EG PELLETT EVO** została pozbawiona części nie zawsze wymaganych elementów wyposażenia, a tym samym jego cena znacząco zmalała.

Wszystkie kotły **EG PELLETT EVO PLUS** i **EG PELLETT EVO** są w standardzie wyposażone w regulator kotłowy z dotykowym wyświetlaczem.

Kocioł został przebadany i uzyskał certyfikaty:

- > Certyfikat TÜV
- > ECO DESIGN
- > 5 KLASA

(według normy PN EN 303-5:2012)

Dzięki uzyskanym certyfikatom kocioł zalicza się do grupy produktów, biorących udział w programach samorządowych z dofinansowaniem na zakup urządzeń wspierających ochronę środowiska.

% WYSOKA SPRAWNOŚĆ DO 95%

Q NAJWYŻSZA JAKOŚĆ

CO₂ NISKA EMISJA = 0

📱 ZDALNY DOSTĘP O KOTŁA ** (MODUŁ INTERNETOWY)



** Dostępne jedynie w wersji kotła EG PELLETT EVO PLUS

ZASADA DZIAŁANIA

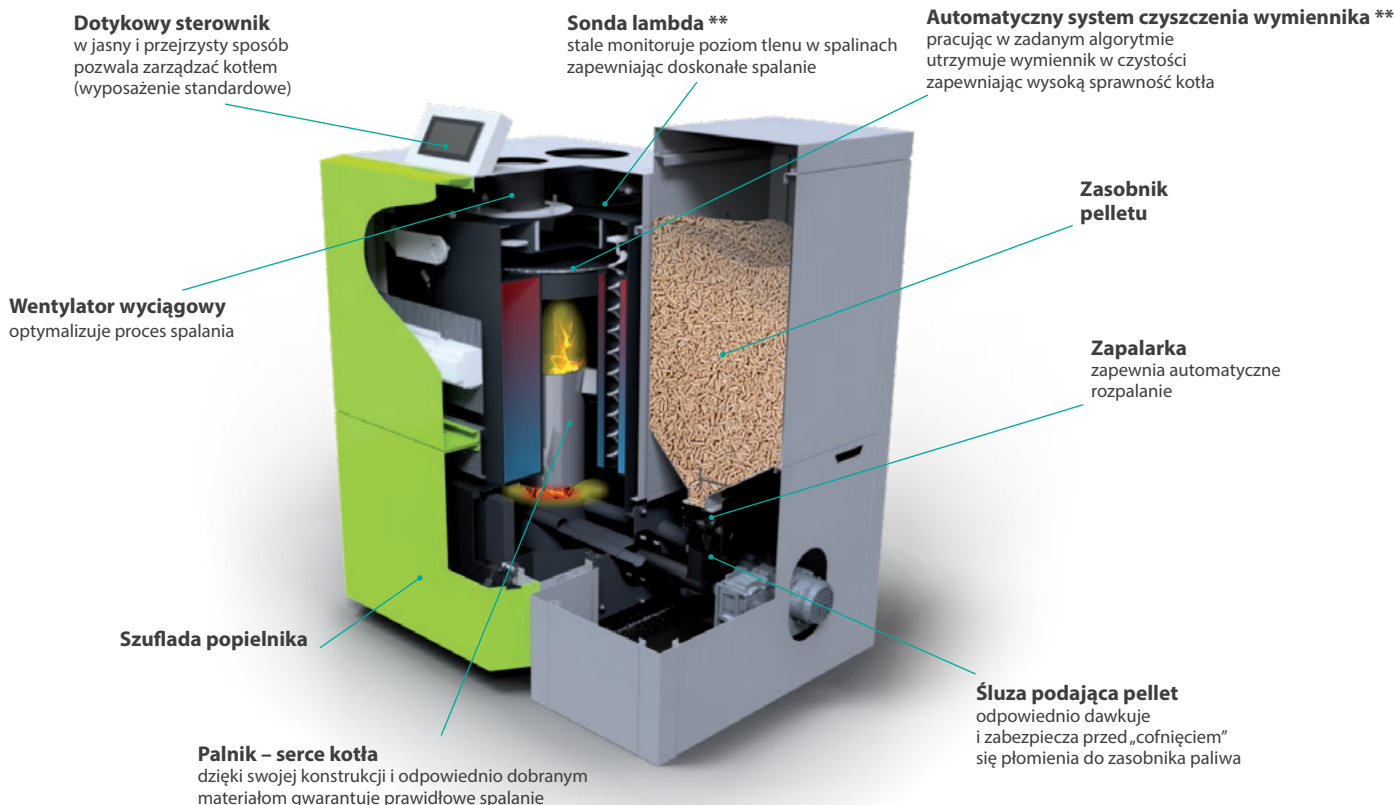

STANDARDOWE WYPOSAŻENIE KOTŁA

- Regulator w zależności od wybranego w menu profilu działania obsługuje 2 pompy c.o., 1 pompę obiegu c.w.u., 1 pompę kotłową oraz 2 siłowniki zaworów mieszających
- Czujnik pogodowy **
- Moduł internetowy **
- Sonda lambda **
- Zapalarka Leister z unikalnym systemem chłodzenia
- Automatyczny system czyszczenia wymiennika **
- Śluza podająca pellet i zabezpieczająca przed cofnięciem się płomienia do zasobnika pelletu
- System antyzawieszeniowy pelletu w zasobniku
- Wentylator wyciągowy
- Palnik retortowy
- Zintegrowany z kotłem zasobnik pelletu

* 5 letnia gwarancja na szczelność wymiennika

WYPOSAŻENIE OPCJONALNE

	Kod produktu
Sterownik pokojowy ROOM CONTROL	V1GRSPS-1
Sterownik pokojowy z dotykowym wyświetlaczem ROOM CONTROL TOUCH	V1GRSPDW-1
Moduł internetowy	V1GRMI-1
Moduł regulacyjny rozszerzający o 1 dodatkowy obwód grzewczy	V1GRMRR1OB-1
Moduł regulacyjny rozszerzający o 3 dodatkowe obwody grzewcze	V1GRMRR3OB-1
Moduł regulacyjny bufora	V1GRMRB-1
Czujnik temperatury do modułów regulacyjnych	V1GRCT-1
System Vacum – pneumatyczny system podawania pelletu	V1GRVACUM
Wąż ssący do systemu Vacum	V1GRWS

** Dostępne jedynie w wersji kotła EG PELLETT EVO PLUS

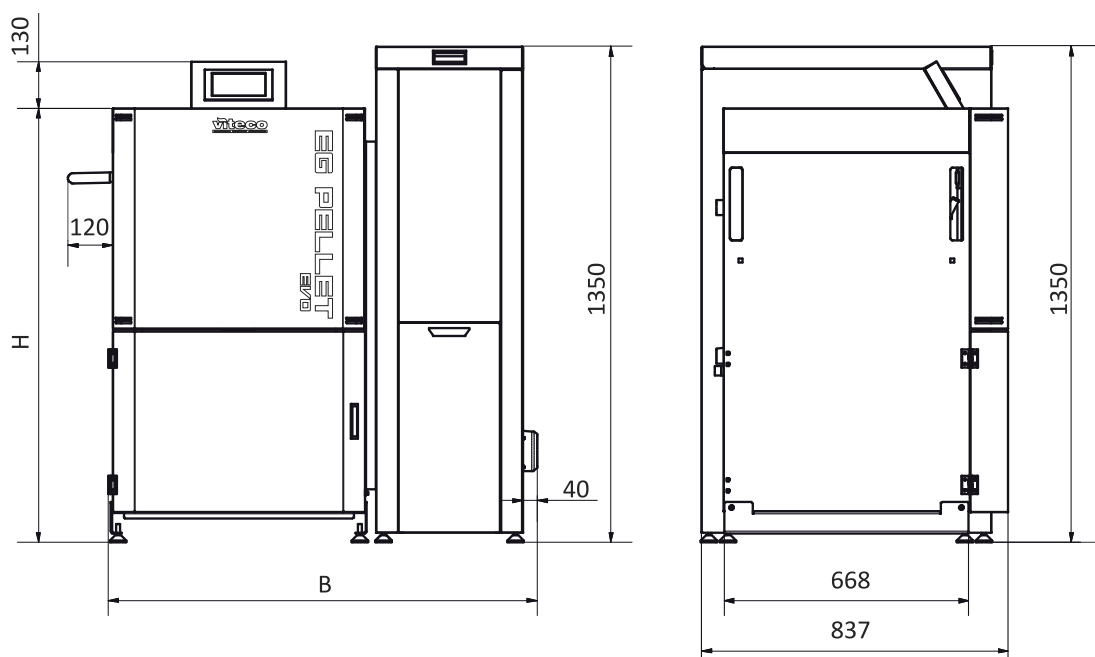

Model	EGP-10	EGP-10 P	EGP-15	EGP-15 P	EGP-25	EGP-25 P
Moc [kW]	10	10	15	15	25	25
Waga [kg]	360	405	360	405	370	415
Wysokość H [mm]	1190	1190	1190	1190	1190	1190
Szerokość B [mm]	1190	1490	1190	1490	1190	1490
Średnica komina D [mm]	150	150	150	150	150	150
Przyłącze wody	5/4"	5/4"	5/4"	5/4"	5/4"	5/4"
Pojemność zasobnika [l]	228	368	228	368	228	368

Kod produktu	V1GREGPEVOPLUS-10-228	V1GREGPEVOPLUS-10P-368	V1GREGPEVOPLUS-15-228	V1GREGPEVOPLUS-15P-368	V1GREGPEVOPLUS-25-228	V1GREGPEVOPLUS-25P-368
--------------	-----------------------	------------------------	-----------------------	------------------------	-----------------------	------------------------

Kod produktu	V1GREGPEVO-10-228	V1GREGPEVO-10P-368	V1GREGPEVO-15-228	V1GREGPEVO-15P-368	V1GREGPEVO-25-228	V1GREGPEVO-25P-368
--------------	-------------------	--------------------	-------------------	--------------------	-------------------	--------------------

Model	EGP-40	EGP-40 P	EGP-60	EGP-60 P
Moc [kW]	40	40	60	60
Waga [kg]	405	450	435	480
Wysokość H [mm]	1290	1290	1400	1400
Szerokość B [mm]	1190	1490	1190	1490
Średnica komina D [mm]	150	150	180	180
Przyłącze wody	5/4"	5/4"	5/4"	5/4"
Pojemność zasobnika [l]	228	368	228	368

Kod produktu	V1GREGPEVOPLUS-40-228	V1GREGPEVOPLUS-40P-368	V1GREGPEVOPLUS-60-228	V1GREGPEVOPLUS-60P-368
--------------	-----------------------	------------------------	-----------------------	------------------------

Kod produktu	V1GREGPEVO-40-228	V1GREGPEVO-40P-368	V1GREGPEVO-60-228	V1GREGPEVO-60P-368
--------------	-------------------	--------------------	-------------------	--------------------

Dla potrzeb udoskonalenia produktu oraz aktualizowania niniejszego katalogu, producent zastrzega sobie prawo do wprowadzania zmian bez uprzedzenia.

EG PELLETT

Kocioł **EG PELLETT** jest najbardziej zaawansowanym urządzeniem grzewczym w rodzinie kotłów serii EG PELLETT. Kocioł został stworzony z myślą o najbardziej wymagających klientach. Seryjnie posiada zainstalowane wszelkie możliwe udogodnienia eksploatacyjne. Dzięki swojej kompaktowej konstrukcji zapewnia komfort i wygodę tak dla instalatora jak również dla użytkownika. Kocioł **EG PELLETT** współpracuje z każdą instalacją niskotemperaturową. Przeznaczony jest do ogrzewania domów jedno i wielorodzinnych, domów pasywnych oraz budynków biurowych.

Wszystkie kotły **EG PELLETT** są w standardzie wyposażone w regulator kotłowy z dotykowym wyświetlaczem. Kocioł został przebadany i uzyskał certyfikaty:

- > Certyfikat TÜV
- > ECO DESIGN
- > 5 KLASA

(według normy PN EN 303-5:2012)

Dzięki uzyskanym certyfikatom kocioł zalicza się do grupy produktów, biorących udział w programach samorządowych z dofinansowaniem na zakup urządzeń wspierających ochronę środowiska.

% WYSOKA SPRAWNOŚĆ DO 95%

Q NAJWYŻSZA JAKOŚĆ

CO₂ NISKA EMISJA = 0

📱 ZDALNY DOSTĘP DO KOTŁA (MODUŁ INTERNETOWY)



ZASADA DZIAŁANIA

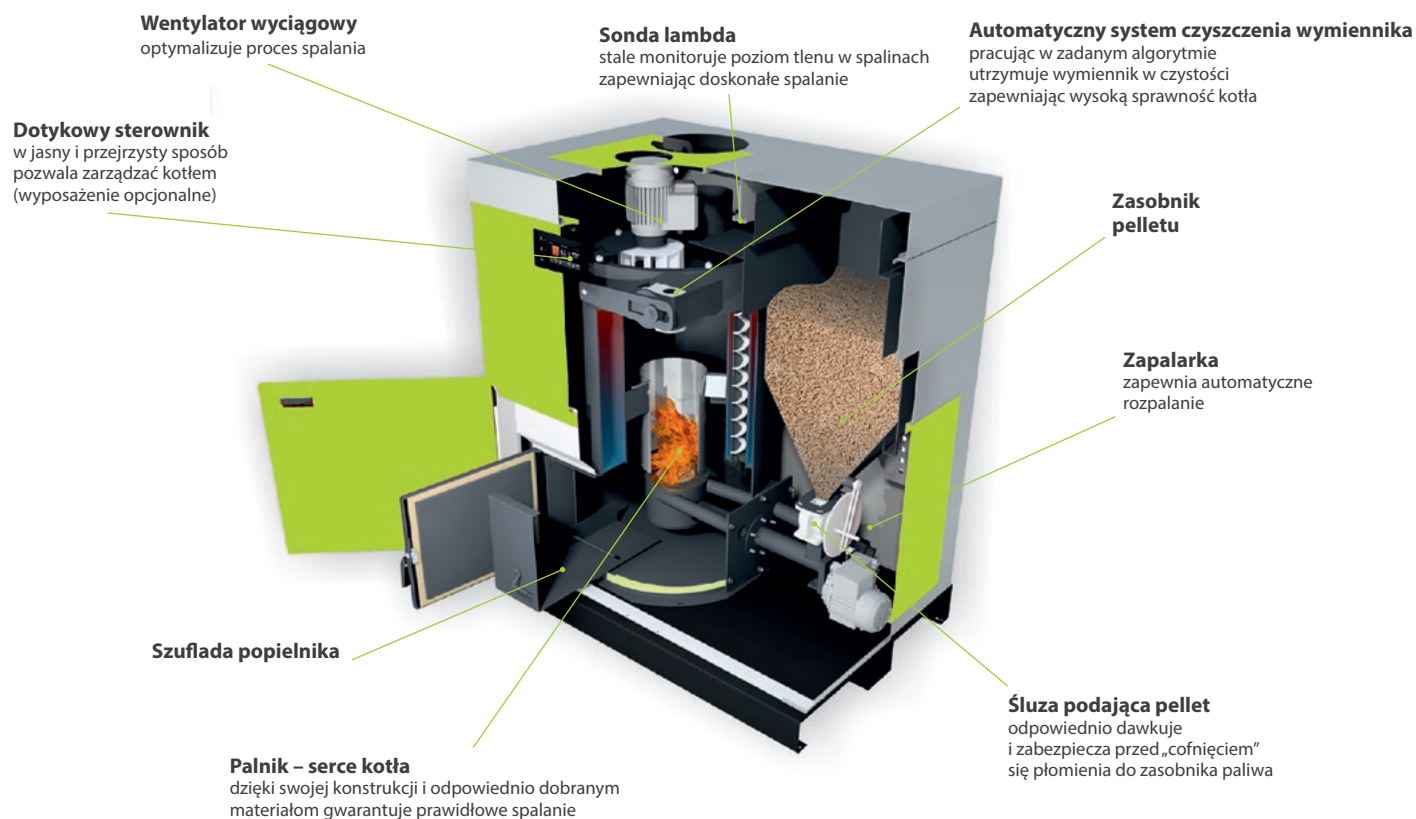

STANDARDOWE WYPOSAŻENIE KOTŁA

- Regulator w zależności od wybranego w menu profilu działania obsługuje 2 pompy c.o., 1 pompę obiegu c.w.u., 1 pompę kotłową oraz 2 siłowniki zaworów mieszających
- Czujnik pogodowy
- Moduł internetowy
- Sonda lambda
- Zapalarka Leister z unikalnym systemem chłodzenia
- Automatyczny system czyszczenia wymiennika
- Śluzka podająca pellet i zabezpieczająca przed cofnięciem się płomienia do zasobnika pelletu
- System antyzawieszeniowy pelletu w zasobniku
- Wentylator wyciągowy
- Palnik retortowy
- Zabudowany, zintegrowany z kotłem zasobnik pelletu

WYPOSAŻENIE OPCJONALNE

Kod produktu

Sterownik pokojowy ROOM CONTROL	V1GRSPS-1
Sterownik pokojowy z dotykowym wyświetlaczem ROOM CONTROL TOUCH	V1GRSPDW-1
Moduł regulacyjny rozszerzający o 1 dodatkowy obwód grzewczy	V1GRMRR1OB-1
Moduł regulacyjny rozszerzający o 3 dodatkowe obwody grzewcze	V1GRMRR3OB-1
Moduł regulacyjny bufora	V1GRMRB-1
Czujnik temperatury do modułów regulacyjnych	V1GRCT-1
System Vacum – pneumatyczny system podawania pelletu	V1GRVACUM
Wąż ssący do systemu Vacum	V1GRWS

* 5 letnia gwarancja na szczelność wymiennika

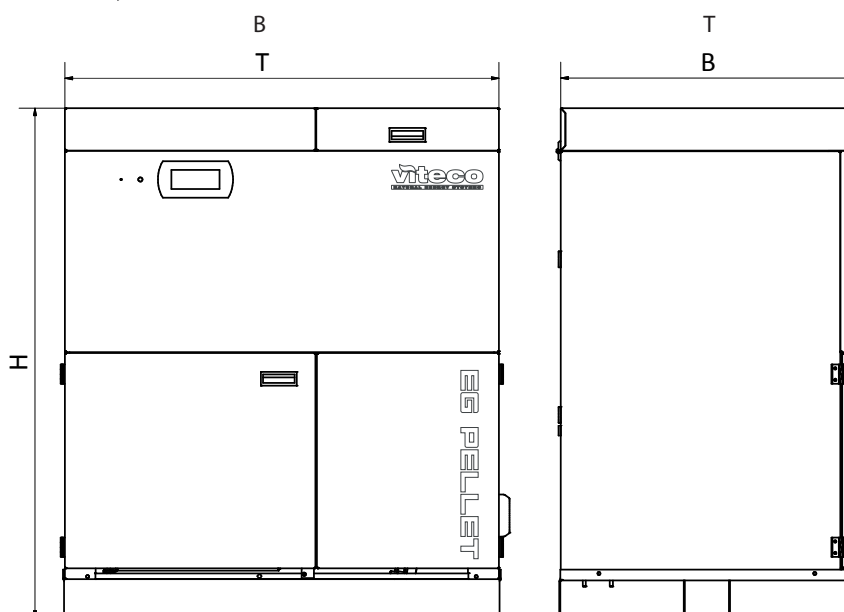

Model	EGP-10	EGP-10 P	EGP-15	EGP-15 P	EGP-25	EGP-25 P
Moc [kW]	10	10	15	15	25	25
Waga [kg]	375	420	375	420	385	430
Wysokość H [mm]	1330	1410	1330	1410	1330	1410
Szerokość B [mm]	1140	1440	1140	1440	1140	1440
Głębokość T [mm]	770	770	770	770	770	770
Średnica komina D [mm]	150	150	150	150	150	150
Przyłącze wody	5/4"	5/4"	5/4"	5/4"	5/4"	5/4"
Pojemność zasobnika [l]	170	320	170	320	170	320

Kod produktu V1GREGP-10-170 V1GREGP-10P-320 V1GREGP-15-170 V1GREGP-15P-320 V1GREGP-25-170 V1GREGP-25P-320

Model	EGP-40	EGP-40 P	EGP-60	EGP-60 P
Moc [kW]	40	40	60	60
Waga [kg]	420	465	450	495
Wysokość H [mm]	1410	1490	1550	1550
Szerokość B [mm]	1140	1440	1140	1440
Głębokość T [mm]	770	770	770	770
Średnica komina D [mm]	150	150	180	180
Przyłącze wody	5/4"	5/4"	5/4"	5/4"
Pojemność zasobnika [l]	196	320	223	350

Kod produktu V1GREGP-40-196 V1GREGP-40P-320 V1GREGP-60-223 V1GREGP-60P-350

Dla potrzeb udoskonalenia produktu oraz aktualizowania niniejszego katalogu, producent zastrzega sobie prawo do wprowadzania zmian bez uprzedzenia .

EG PELLETT MICRO



Kocioł **EG PELLETT MICRO** jest najmniejszym kotłem z serii kotłów EG PELLETT. W swoim założeniu został skonstruowany do ogrzewania małych domów jednorodzinnych.

Dzięki swojej bardzo kompaktowej konstrukcji kocioł **EG PELLETT MICRO** daje się zamontować w bardzo małych pomieszczeniach. Konstruktorom udało się zabudować w tym urządzeniu grzewczym wszystkie potrzebne i sprawdzone w innych kotłach elementy konieczne do jego poprawnej i bezpiecznej pracy. W przypadku tego kotła można śmiało stwierdzić, że „małe jest piękne”.

Wszystkie kotły **EG PELLETT MICRO** są w standardzie wyposażone w regulator kotłowy z dotykowym wyświetlaczem. Kocioł został przebadany i uzyskał certyfikaty:

- > Certyfikat TÜV
- > ECO DESIGN
- > 5 KLASA

(według normy PN EN 303-5:2012)

Dzięki uzyskanym certyfikatom kocioł zalicza się do grupy produktów, biorących udział w programach samorządowych z dofinansowaniem na zakup urządzeń wspierających ochronę środowiska.

Q NAJWYŻSZA JAKOŚĆ

N NIERDZEWNY PALNIK

M. MIKRO ROZMIARY

5 5 LAT GWARANCJI*



ZASADA DZIAŁANIA

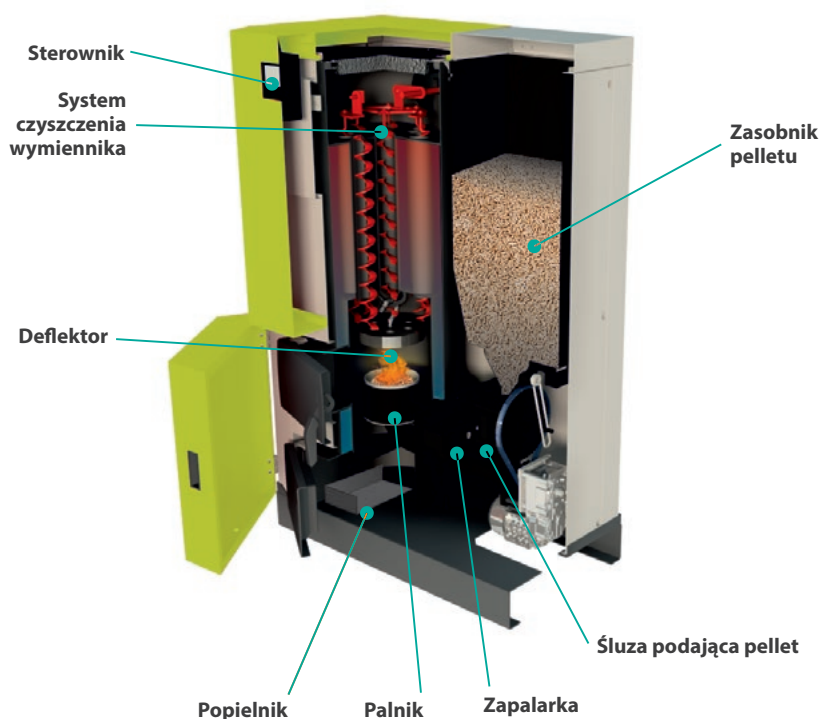

STANDARDOWE WYPOSAŻENIE KOTŁA

- Regulator w zależności od wybranego w menu profilu działania obsługuje 2 pompy c.o., 1 pompę obiegu c.w.u., 1 pompę kotłową oraz 2 siłowniki zaworów mieszających
- Czujnik pogodowy
- Zapalarka
- Manualny system czyszczenia wymiennika
- Śluza podająca pellet i zabezpieczająca przed cofnięciem się płomienia do zasobnika pelletu
- Wentylator nadmuchowy
- Palnik retortowy
- Zabudowany, zintegrowany z kotłem zasobnik pelletu o pojemności 80 litrów

* 5 letnia gwarancja na szczelność wymiennika

WYPOSAŻENIE OPCJONALNE

Kod produktu

Sterownik pokojowy ROOM CONTROL	V1GRSPS-1
Sterownik pokojowy z dotykowym wyświetlaczem ROOM CONTROL TOUCH	V1GRSPDW-1
Moduł internetowy	V1GRMI-1
Moduł regulacyjny rozszerzający o 1 dodatkowy obwód grzewczy	V1GRMRR1OB-1
Moduł regulacyjny rozszerzający o 3 dodatkowe obwody grzewcze	V1GRMRR3OB-1
Moduł regulacyjny bufora	V1GRMRB-1
Czujnik temperatury do modułów regulacyjnych	V1GRCT-1
System Vacuum – pneumatyczny system podawania pelletu	V1GRVACUM
Wąż ssący do systemu Vacuum	V1GRWS

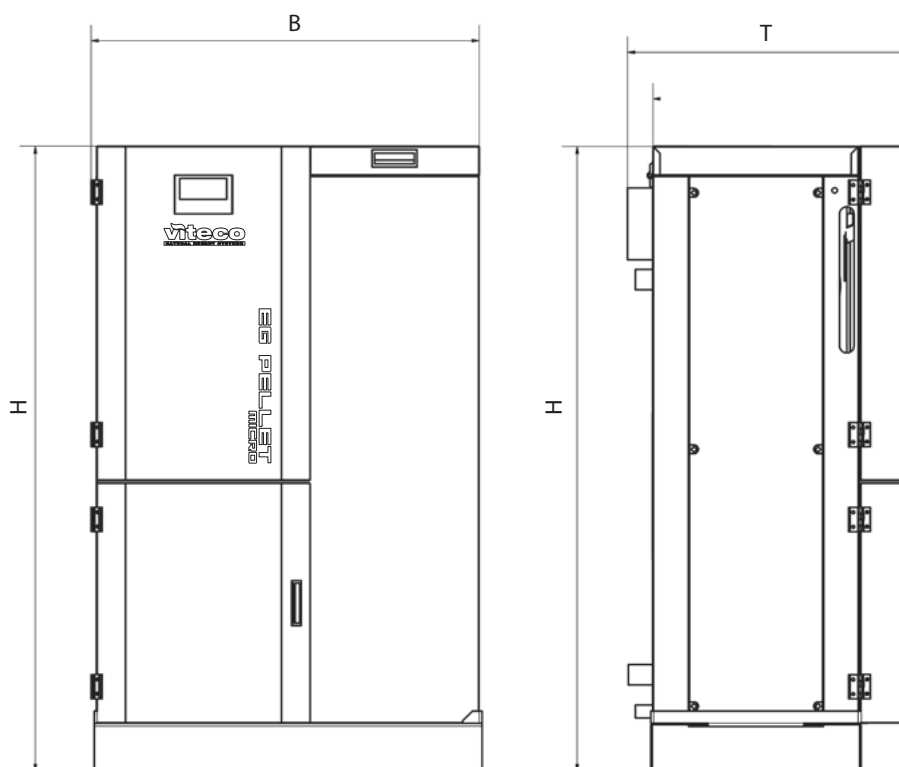

Model	EGPMICRO-8	EGPMICRO-10	EGPMICRO-12
Moc [kW]	8	10	12
Waga [kg]	200	200	200
Wysokość H [mm]	1300	1300	1300
Szerokość B [mm]	810	810	810
Głębokość T [mm]	590	590	290
Średnica komina D [mm]	150	150	150
Przyłącze wody	5/4"	5/4"	5/4"
Pojemność zasobnika [l]	80	80	80

Kod produktu	V1GREGPMICRO-8-80	V1GREGPMICRO-10-80	V1GREGPMICRO-12-80
--------------	-------------------	--------------------	--------------------

Dla potrzeb udoskonalenia produktu oraz aktualizowania niniejszego katalogu, producent zastrzega sobie prawo do wprowadzania zmian bez uprzedzenia .

16 kW 24 kW 35 kW 45 kW

EG PELLETT MINI



Kocioł EG PELLETT MINI to nowoczesny kocioł na pellet, o sprawdzonej, uniwersalnej konstrukcji, rozwijanej przez producenta od ponad 10 lat. Tysiące urządzeń zamontowanych i pracujących w domowych kotłowniach potwierdzają jakość i funkcjonalność tego urządzenia. Jak każdy produkt serii EKOGRZEŃ cechuje go niepowtarzalny design oraz przemyślana konstrukcja wymiennika ciepła, opartego o pionowy układ płomieniówek, wraz z zintegrowanym systemem ich oczyszczania.

Za efektywne działanie urządzenia oraz proces spalania paliwa odpowiedzialny jest mikroprocesorowy sterownik firmy ESTYMA, zapewniający prawidłową pracę elementów urządzenia, jak i poprawną pracę elementów instalacji grzewczej.

W standardowym wyposażeniu kotła znajduje się: manualny system czyszczenia wymiennika (opcjonalnie: automatyczny) oraz palnik z automatycznym systemem czyszczenia. W budowie palnika zastosowano silownik renomowanej firmy BELIMO, sprzężony ze zgarniaczem szlaku i popiołu. Posuwisto-zwrotna praca zgarniacza dokonywana jest po każdym wygaszeniu urządzenia. W efekcie, dzięki zastosowanemu rozwiązaniu i technologii, możliwe jest stosowanie różnej jakości paliwa, a także obsługa urządzenia ograniczona jest do niezbędnego minimum.



Kocioł został przebadany i uzyskał certyfikaty:

> Certyfikat TÜV

> ECODESIGN

> 5 KLASA

(według normy PN EN 303-5:2012)

Dzięki uzyskanym certyfikatom kocioł zalicza się do grupy produktów, kwalifikujących się do uzyskania dofinansowania z lokalnych programów samorządowych lub z rządowego programu Czyste Powietrze.

NAJWYŻSZA
JAKOŚĆ

ŁATWE
DOSTOSOWANIE
(MOBILNY ZASOBNIK PALIWA)

WYSOKA
SPRAWNOŚĆ
MINIMUM 90%

5 LAT
GWARANCJI*

* 5 letnia gwarancja na szczelność wymiennika

ZASADA DZIAŁANIA

Palnik z automatycznym czyszczeniem

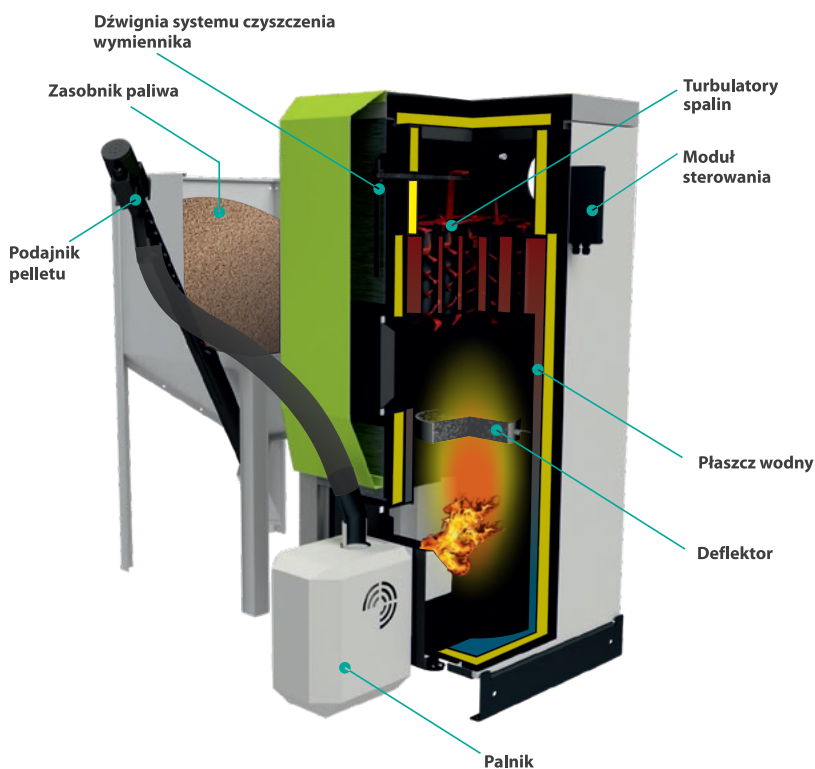

STANDARDOWE WYPOSAŻENIE KOTŁA

- Sterownik kotła IGNEO TOUCH, z panelem operatorskim zamontowanym w drzwiach frontowych oraz modulem wykonawczym zamontowanym z prawej / lewej strony urządzenia
- Sterownik obsługujący pogodowo 1 obieg grzewczy (pompa c.o., siłownik zaworu mieszającego, obieg ładowania ciepłej wody użytkowej, pompę kotłową)
- Palnik PELETIX II MC z automatycznym system czyszczenia, zapalarką, wentylatorem nadmuchowym, zamontowany centralnie z przodu urządzenia
- Manualny system czyszczenia wymiennika
- Zestaw czujników: c.o., cwu., temperatury powrotu, temperatury zewnętrznej
- Wolnostojący zasobnik pelletu o pojemności opcjonalnie 300, 700 lub 1100 litrów, wraz z podajnikiem paliwa o długości 1,5m

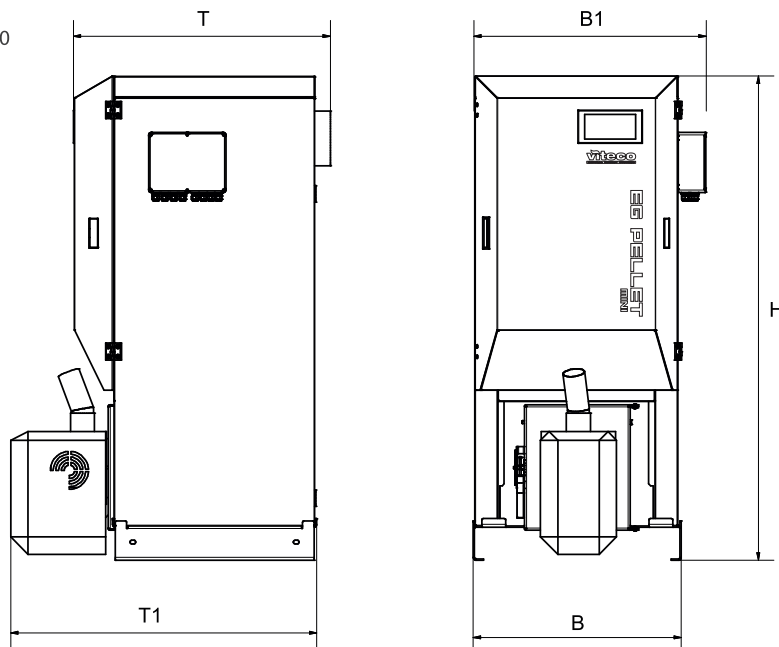
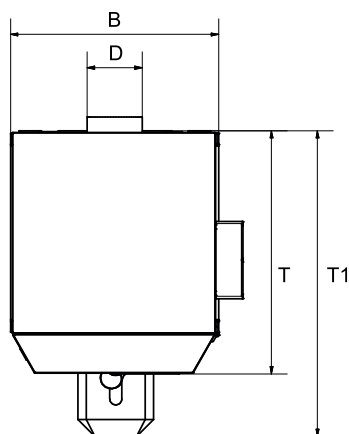

WYPOSAŻENIE OPCJONALNE

Kod produktu

Sterownik pokojowy standard	V1GRSPS-1
Sterownik pokojowy z dodatkowym wyświetlaczem	V1GRSPDW-1
Modu regulacyjny rozszerzający o dodatkowy 1 obwód grzewczy	V1GRMRR1OB
Modu regulacyjny rozszerzający o dodatkowe 3 obwody grzewcze	V1GRMRR3OB
Moduł internetowy	V1GRMI-1

Model	EGPMB-16	EGPMB-24	EGPMB-35	EGPMB-45
Moc [kW]	16	24	35	45
Waga [kg]	340	360	390	565
Wysokość H [mm]	1400	1500	1850	1750
Szerokość B [mm]	600	600	600	750
Szerokość B1 [mm]	680	680	680	830
Głębokość T [mm]	745	745	745	900
Głębokość T1 [mm]	886	886	886	1042
Średnica kotłownika D [mm]	160	160	160	180
Przyłącze wody	5/4"	5/4"	5/4"	5/4"
Pojemność zasobnika [l]	300/700/1100	300/700/1100	300/700/1100	300/700/1100
Rodzaj palnika	PELETIX II MC	PELETIX II MC	PELETIX II MC	PELETIX II MC
Kod produktu / 300 l	V1GREGPMB-16-300F	V1GREGPMB-24-300F	V1GREGPMB-35-300F	V1GREGPMB-45-300F
Kod produktu / 700 l	V1GREGPMB-16-700F	V1GREGPMB-24-700F	V1GREGPMB-35-700F	V1GREGPMB-45-700F
Kod produktu / 2200 l	V1GREGPMB-16-1100F	V1GREGPMB-24-1100F	V1GREGPMB-35-1100F	V1GREGPMB-45-1100F

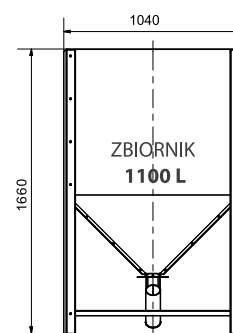
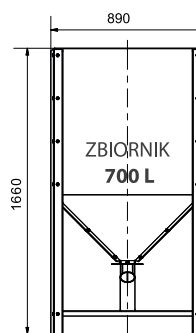
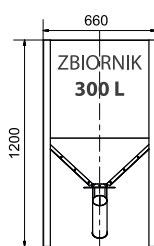

Dla potrzeb udoskonalenia produktu oraz aktualizowania niniejszego katalogu, producent zastrzega sobie prawo do wprowadzania zmian bez uprzedzenia.

EG PELLETT MINI COMPACT



Kocioł EG PELLETT MINI COMPACT jest technologicznym rozwinięciem modelu kotła EG PELLETT MINI, posiadającym zintegrowany z kotłem zasobnik na pellet oraz podajnik paliwa. Nowoczesny kocioł na pellet, o sprawdzonej konstrukcji, rozwijanej przez producenta od ponad 10 lat. Jak każdy produkt serii EKOGREŃ cechuje go niepowtarzalny design oraz przemyślana konstrukcja wymiennika ciepła, opartego o pionowy układ płomieniówek, wraz z zintegrowanym systemem ich oczyszczania.

Za efektywne działanie urządzenia oraz proces spalania paliwa odpowiedzialny jest mikroprocesorowy sterownik firmy ESTYMA, zapewniający prawidłową pracę zarówno elementów urządzenia, jak i elementów instalacji grzewczej.

W standardowym wyposażeniu kotła znajduje się: manualny system czyszczenia wymiennika (opcjonalnie: automatyczny) oraz palnik z automatycznym systemem czyszczenia. W budowie palnika zastosowano siłownik renomowanej firmy BELIMO, sprzężony ze zgarniaczem szlaki i popiołu. Posuwisto-zwrotna praca zgarniacza odbywa się po podczas każdego wygaszania urządzenia. W efekcie, dzięki zastosowanej technologii, możliwe jest stosowanie różnej jakości pelletu drzewnego, a także obsługa eksploatacyjna urządzenia ograniczona jest do minimum.

Kocioł EG PELLETT MINI COMPACT współpracuje z każdą instalacją podłogową oraz grzejnikową. Przeznaczony jest do ogrzewania domów jedno i wielorodzinnych, domów pasywnych oraz budynków biurowych.



Kocioł został przebadany i uzyskał certyfikaty:

> Certyfikat TÜV

> ECODESIGN

> 5 KLASA

(według normy PN EN 303-5:2012)

Dzięki uzyskanym certyfikatом kocioł zalicza się do grupy produktów, kwalifikujących się do uzyskania dofinansowania z lokalnych programów samorządowych lub z rządowego programu Czyste Powietrze.

	NAJWYŻSZA JAKOŚĆ		DWA WARIANTY (WERSJA PRAWA LUB LEWA)
	WYSOKA SPRAWNOŚĆ MINIMUM 90%		5 LAT GWARANCJI*

* 5 letnia gwarancja na szczelność wymiennika

ZASADA DZIAŁANIA

Palnik z automatycznym czyszczeniem

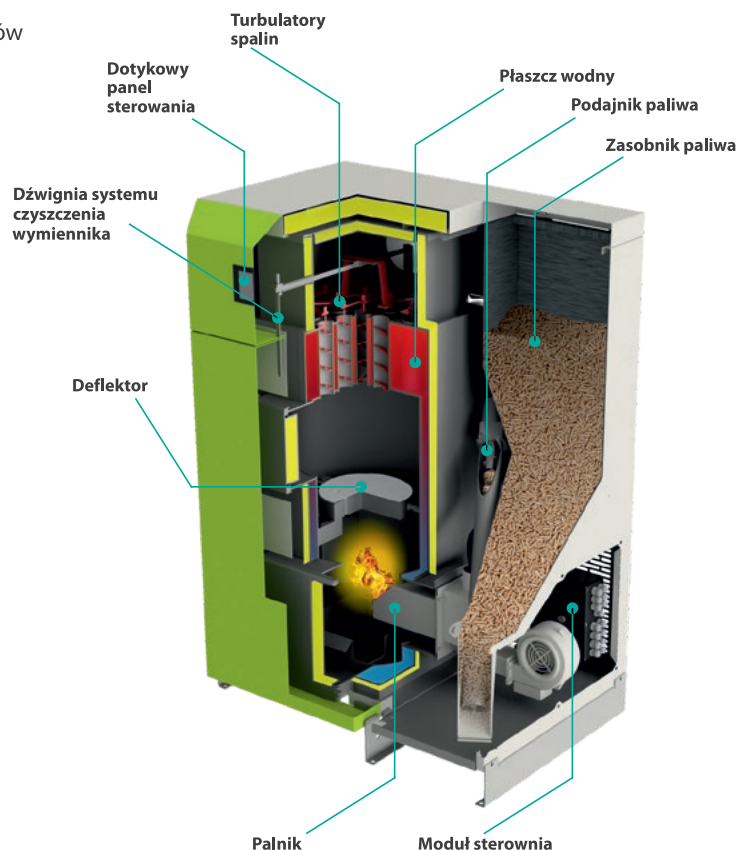

STANDARDOWE WYPOSAŻENIE KOTŁA

- sterownik kotła IGNEO TOUCH, z panelem operatorskim zamontowanym na przednim panelu obudowy oraz modułem wykonawczym zamontowanym z prawej / lewej strony urządzenia,
- sterownik obsługujący pogodowo 1 obieg grzewczy (pompa co, siłownik zaworu mieszającego, obieg ładowania ciepłej wody użytkowej, pompę kotłową)
- palnik PELETIX II MC z automatycznym system czyszczenia, zapalarką, wentylatorem nadmuchowym, manualny system czyszczenia wymiennika
- zestaw czujników: c.o., cwu., temperatury powrotu, temperatury zewnętrznej
- zabudowany, zintegrowany z kotłem zasobnik pelletu o pojemności 164 lub 188 litrów
- standardowo – wersja prawa (zasobnik paliwa po prawej stronie), możliwość zamówienia wersji z zasobnikiem po lewej stronie kotła

WYPOSAŻENIE OPCJONALNE

	Kod produktu
Sterownik pokojowy standard	V1GRSPS-1
Sterownik pokojowy z dodatkowym wyświetlaczem	V1GRSPDW-1
Modu regulacyjny rozszerzający o dodatkowe 1 obwód grzewczy	V1GRMRR1OB
Modu regulacyjny rozszerzający o dodatkowe 3 obwody grzewcze	V1GRMRR3OB
Moduł internetowy	V1GRMI-1

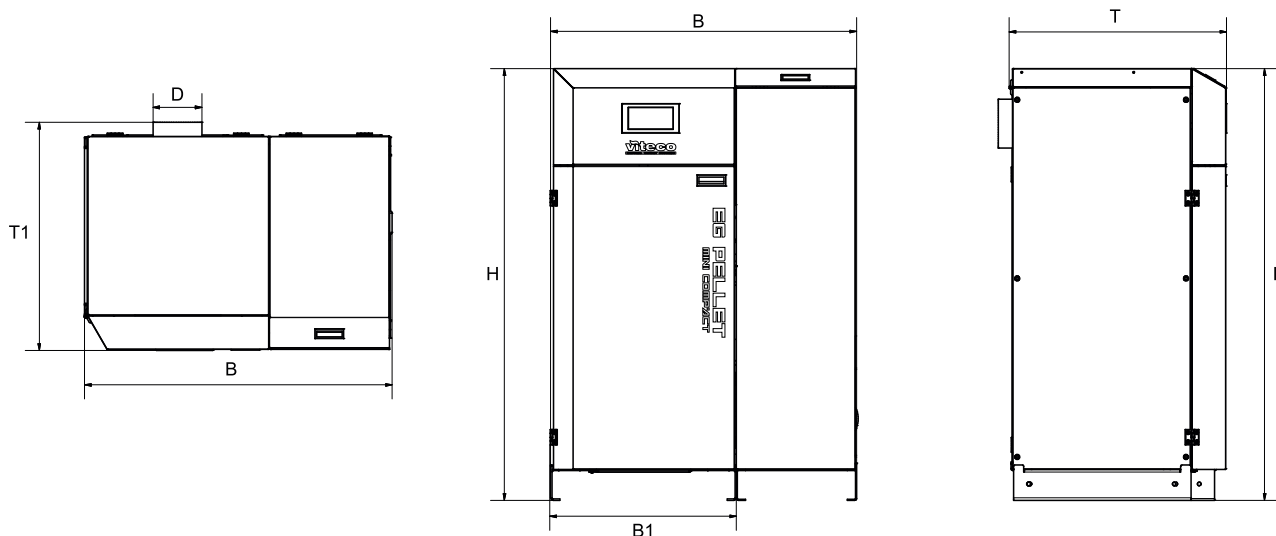

Model	EGPMB-16	EGPMB-24
Moc [kW]	16	24
Waga [kg]	340	360
Wysokość H [mm]	1400	1500
Szerokość B [mm]	999	999
Szerokość B1 [mm]	605	605
Głębokość T [mm]	706	706
Głębokość T1 [mm]	742	742
Średnica komina D [mm]	160	160
Przyłącze wody	5/4"	5/4"
Pojemność zasobnika [l]	164	188
Rodzaj palnika	PELETIX II MC	PELETIX II MC
Kod produktu	V1GREGPMB-16-300	V1GREGPMB-24-300

EG MULTIFUEL P



Wielopaliwowy kocioł **EG MULTIFUEL P** to kompaktowa wersja kotła **EG MULTIFUEL**, w którym zasobnik paliwa został zintegrowany z kotłem w jego tylnej części. Kocioł przeznaczony jest do efektywnego spalania pelletu. Kocioł ten doskonale nadaje się do ogrzewania domów, zakładów produkcyjnych, warsztatów, biur, urzędów, szkół, przedszkoli, szpitali i innych obiektów użyteczności publicznej.

Kocioł został przebadany i uzyskał certyfikaty:

> **Certyfikat TÜV**

> **ECO DESIGN**

> **5 KLASA**

(według normy PN EN 303-5:2012)

Dzięki uzyskanym certyfikatom kocioł zalicza się do grupy produktów, biorących udział w programach samorządowych z dofinansowaniem na zakup urządzeń wspierających ochronę środowiska.



NAJWYŻSZA
JAKOŚĆ



ZDALNY DOSTĘP
DO KOTŁA
(MODUŁ INTERNETOWY)



WYSOKA
SPRAWNOŚĆ
DO 93%



5 LAT
GWARANCJI*



AUTOMATYCZNY
SYSTEM CZYSZCZENIA
WYMIENNIKA

ZASADA DZIAŁANIA

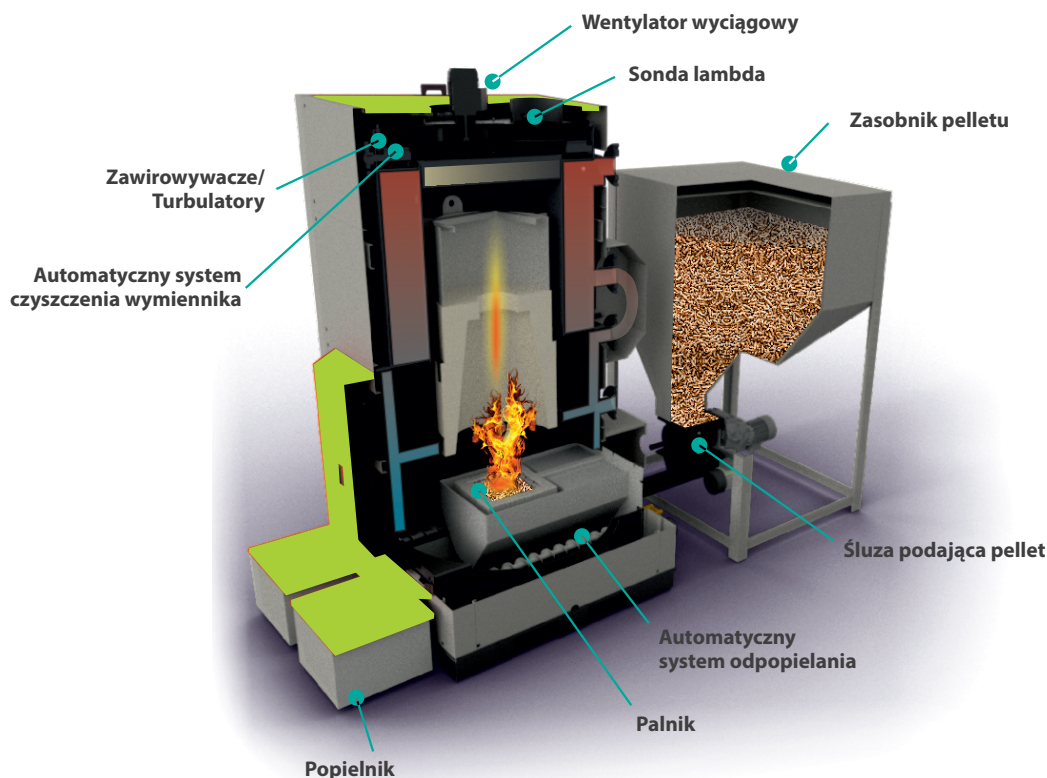

STANDARDOWE WYPOSAŻENIE KOTŁA

- Regulator w zależności od wybranego w menu profilu działania obsługuje 2 pompy c.o., 1 pompę obiegu c.w.u., 1 pompę kotłową oraz 2 siłowniki zaworów mieszających
- Czujnik pogodowy
- Moduł internetowy
- Sonda lambda
- Zapalarka Leister z unikalnym systemem chłodzenia
- Automatyczny system czyszczenia wymiennika
- Śluza podająca pellet i zabezpieczająca przed cofnięciem się płomienia do zasobnika pelletu
- Wentylator wyciągowy
- Palnik retortowy
- Wolnostojący zasobnik pelletu o pojemności 1000 litrów

* 5 letnia gwarancja na szczelność wymiennika

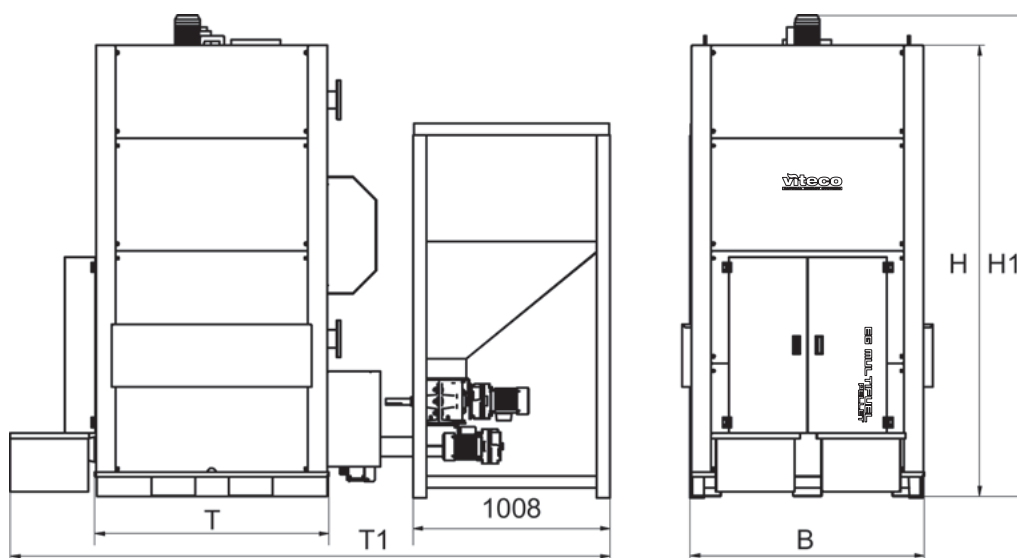

WYPOSAŻENIE OPCJONALNE

Kod produktu

Sterownik pokojowy ROOM CONTROL	V1GRSPS-1
Sterownik pokojowy z dotykowym wyświetlaczem ROOM CONTROL TOUCH	V1GRSPDW-1
Moduł regulacyjny rozszerzający o 1 dodatkowy obwód grzewczy	V1GRMRR1OB-1
Moduł regulacyjny rozszerzający o 3 dodatkowe obwody grzewcze	V1GRMRR3OB-1
Moduł regulacyjny bufora	V1GRMRB-1
Czujnik temperatury do modułów regulacyjnych	V1GRCT-1
System Vacuum – pneumatyczny system podawania pelletu	V1GRVACUM
Wąż ssący do systemu Vacuum	V1GRWS

Model	EGMULTI-P80	EGMULTI-P100	EGMULTI-P150	EGMULTI-P200	EGMULTI-P250
Moc [kW]	80	100	150	200	250
Waga [kg]	1150	1200	1750	1950	1950
Wysokość H [mm]	1760	1950	2350	2350	2350
Wysokość H1 [mm]	1950	2100	2500	2500	2500
Szerokość B [mm]	980	980	1300	1300	1300
Głębokość T [mm]	980	980	1300	1300	1300
Głębokość T1 [mm]	2900	2900	3100	3100	3100
Średnica komina D [mm]	200	200	250	250	250
Przyłącze wody	2"	2"	DN 80	DN 80	DN 80
Pojemność zasobnika [l]	1000	1000	1000	1000	1000
Kod produktu	V1GRMULTI-P80-1000	V1GRMULTI-P100-1000	V1GRMULTI-P150-1000	V1GRMULTI-P200-1000	V1GRMULTI-P250-1000

Model	EGMULTI-P300	EGMULTI-P400	EGMULTI-P500	EGMULTI-P600
Moc [kW]	300	400	500	600
Waga [kg]	2100	4600	5400	5400
Wysokość H [mm]	2450	3220	3570	3570
Wysokość H1 [mm]	2600	3370	3820	3820
Szerokość B [mm]	1300	1780	1780	1780
Głębokość T [mm]	1300	1780	1780	1780
Głębokość T1 [mm]	3100	3900	3900	3900
Średnica komina D [mm]	350	350	400	400
Przyłącze wody	DN 100	DN 125	DN 125	DN 125
Pojemność zasobnika [l]	1000	1000	1000	1000
Kod produktu	V1GRMULTI-P300-1000	V1GRMULTI-P400-1000	V1GRMULTI-P500-1000	V1GRMULTI-P600-1000

Dla potrzeb udoskonalenia produktu oraz aktualizowania niniejszego katalogu, producent zastrzega sobie prawo do wprowadzania zmian bez uprzedzenia .

17 kW 27 kW 40 kW 60 kW 80 kW 100 kW 150 kW 200 kW
250 kW 300 kW 350 kW 400 kW 450 kW 500 kW 600 kW

EG MULTIFUEL



Wszystkie kotły EG MULTIFUEL są w standardzie wyposażone w regulator kotłowy z dotykowym wyświetlaczem.

Kocioł został przebadany i uzyskał certyfikaty:

> **Certyfikat TÜV**

> **ECO DESIGN**

> **5 KLASA**

(według normy PN EN 303-5:2012)

Dzięki uzyskanym certyfikatом kocioł zalicza się do grupy produktów, biorących udział w programach samorządowych z dofinansowaniem na zakup urządzeń wspierających ochronę środowiska.



NAJWYŻSZA
JAKOŚĆ



ZDALNY DOSTĘP
DO KOTŁA
(MODUŁ INTERNETOWY)



WYSOKA
SPRAWNOŚĆ
DO 93%



5 LAT
GWARANCJI*



AUTOMATYCZNY
SYSTEM CZYSZCZENIA
WYMIENNIKA



Wielopaliwowy kocioł **EG MULTIFUEL** to urządzenie grzewcze najwyższej 5 klasy wg normy EN 303-5:2012, które przeznaczone jest do efektywnego spalania różnego rodzaju biomasy.

Kocioł ten doskonale nadaje się do ogrzewania domów, zakładów produkcyjnych, warsztatów, biurów, urzędów, szkół, przedszkoli, szpitali i innych obiektów użyteczności publicznej.

Urządzenie EG MULTIFUEL przystosowane jest do spalania szeroko pojętej biomasy, którą stanowią mogą:

pellet, agropelety, zrębka drzewna, trociny, brykiety, łupiny orzechów, pestki owoców.

Niskie koszty eksploatacji.

W urządzeniu **EG MULTIFUEL** możliwe jest stosowanie paliwa o różnej kaloryczności, jakości i granulacji, a więc także paliwa najtańszego, co znacznie obniża koszty eksploatacji urządzenia.

Jest to możliwe dzięki zastosowaniu nowoczesnych i unikalnych rozwiązań, zapewniających optymalny proces spalania.

Zalety:

- System podawania paliwa do palnika zsynchronizowany jest z systemem usuwania powstałego podczas spalania popiołu
- Specjalna konstrukcja paleniska, zbudowana ze stali wysokogatunkowej oraz ceramiki o składzie zastrzeżonym przez producenta, które umożliwiają całkowite spalanie każdego paliwa
- Możliwość konfiguracji układu podawania paliwa, w zależności od jego rodzaju, granulometrii i sposobu przechowywania
- Możliwość rozbudowy sterowania do 16 obiegów grzewczych
- Monitorowanie pracy kotła oraz procesu spalania przez Internet
- Możliwość wykonania kotłowni kontenerowej
- Możliwość zastosowania pneumatycznego systemu podawania paletu Vacum

STANDARDOWE WYPOSAŻENIE KOTŁA

- Regulator w zależności od wybranego w menu profilu działania obsługuje 2 pompy c.o., 1 pompę obiegu c.w.u., 1 pompę kotłową oraz 2 siłowniki zaworów mieszających
- Czujnik pogody
- Moduł internetowy
- Sonda lambda
- Zapalarka Leister z unikalnym systemem chłodzenia
- Automatyczny system czyszczenia wymiennika
- Śluza podająca paliwo i zabezpieczająca przed cofnięciem się płomienia do zasobnika paliwa
- Podajnik standardowy paliwa o długości 3 mb
- Zbieraki paliwa standardowej średnicy 2,5 m
- Wentylator wyciągowy
- Palnik retortowy

* 5 letnia gwarancja na szczelność wymiennika

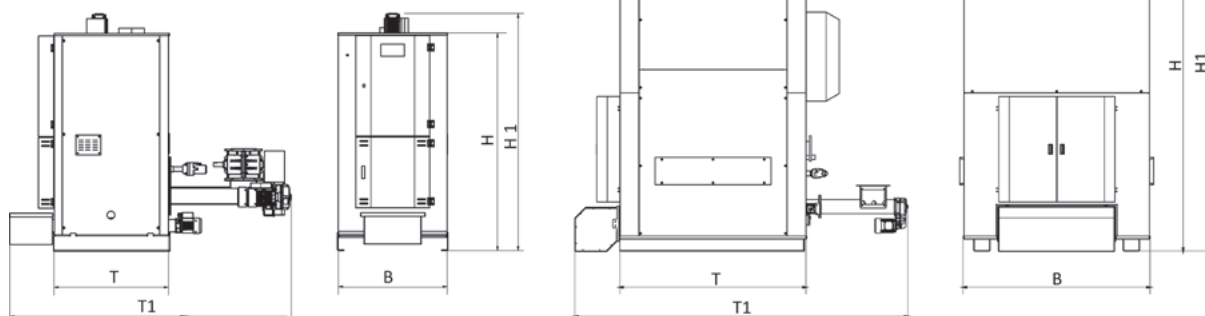

WYPOSAŻENIE OPCJONALNE

Kod produktu

Sterownik pokojowy ROOM CONTROL	V1GRSPS-1
Sterownik pokojowy z dotykowym wyświetlaczem ROOM CONTROL TOUCH	V1GRSPDW-1
Moduł regulacyjny rozszerzający o 1 dodatkowy obwód grzewczy	V1GRMRR1OB-1
Moduł regulacyjny rozszerzający o 3 dodatkowe obwody grzewcze	V1GRMRR3OB-1
Moduł regulacyjny bufora	V1GRMRB-1
Czujnik temperatury do modułów regulacyjnych	V1GRCT-1
System Vacuum – pneumatyczny system podawania pelletu	V1GRVACUM
Wąż ssący do systemu Vacuum	V1GRWS

Model	EGMULTI-17	EGMULTI-27	EGMULTI-40	EGMULTI-60	EGMULTI-80
Moc [kW]	17	27	40	60	80
Waga [kg]	700	700	800	1000	1150
Wysokość H [mm]	1540	1540	1540	1640	1760
Wysokość H1 [mm]	1680	1680	1680	1780	2050
Szerokość B [mm]	770	770	770	770	980
Głębokość T [mm]	810	810	810	810	980
Głębokość T1 [mm]	1900	1900	1900	1900	2170
Średnica kominu D [mm]	160	160	160	180	200
Przyłącze wody	5/4"	5/4"	5/4"	5/4"	2"

Kod produktu	V1GRMULTI-17	V1GRMULTI-27	V1GRMULTI-40	V1GRMULTI-60	V1GRMULTI-80
--------------	--------------	--------------	--------------	--------------	--------------

Model	EGMULTI-100	EGMULTI-150	EGMULTI-200	EGMULTI-250	EGMULTI-300
Moc [kW]	100	150	200	250	300
Waga [kg]	1200	1750	1950	1950	2100
Wysokość H [mm]	1950	2350	2350	2350	2450
Wysokość H1 [mm]	2100	2500	2500	2500	2600
Szerokość B [mm]	980	1300	1300	1300	1300
Głębokość T [mm]	980	1300	1300	1300	1300
Głębokość T1 [mm]	2170	2260	2260	2260	2260
Średnica kominu D [mm]	200	250	250	250	350
Przyłącze wody	2"	DN 80	DN 80	DN 80	DN 100

Kod produktu	V1GRMULTI-100	V1GRMULTI-150	V1GRMULTI-200	V1GRMULTI-250	V1GRMULTI-300
--------------	---------------	---------------	---------------	---------------	---------------

Model	EGMULTI-350	EGMULTI-400	EGMULTI-450	EGMULTI-500	EGMULTI-600
Moc [kW]	350	400	450	500	600
Waga [kg]	4600	4600	4600	5400	5400
Wysokość H [mm]	3220	3220	3220	3220	3220
Wysokość H1 [mm]	3370	3370	3820	3820	3820
Szerokość B [mm]	1780	1780	1780	1780	1780
Głębokość T [mm]	1780	1780	1780	1780	1780
Głębokość T1 [mm]	3160	3160	3160	3160	3160
Średnica kominu D [mm]	350	350	350	400	400
Przyłącze wody	DN 125	DN 125	DN 125	DN 125	DN 125

Kod produktu	V1GRMULTI-350	V1GRMULTI-400	V1GRMULTI-450	V1GRMULTI-500	V1GRMULTI-600
--------------	---------------	---------------	---------------	---------------	---------------

Dla potrzeb udoskonalenia produktu oraz aktualizowania niniejszego katalogu, producent zastrzega sobie prawo do wprowadzania zmian bez uprzedzenia .

EG MULTIFUEL

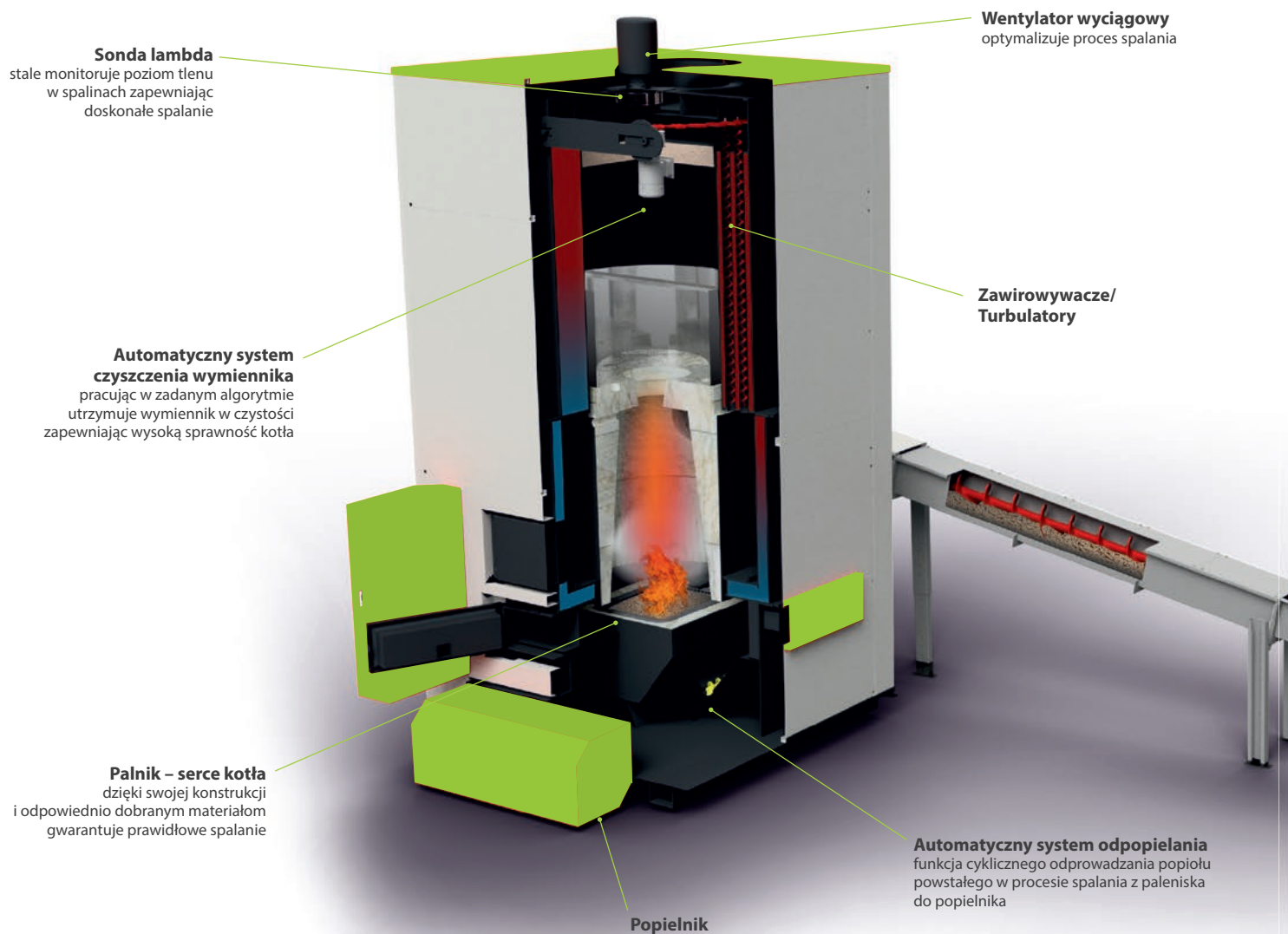

Szeroka gama systemów podawania paliwa

W zależności od rodzaju spalanego paliwa oraz warunków panujących w kotłowni, możliwe jest zastosowanie podajnika o długości od 3 do 6 metrów, o maksymalnej średnicy zagarniaczy paliwa 4,0 metry. Główny układ podający paliwo może być zamontowany z lewej lub prawej strony kotła pod różnym kątem, zaś system zagarniania paliwa może być zabudowany w zasobniku lub pozostać wolnostojącym.

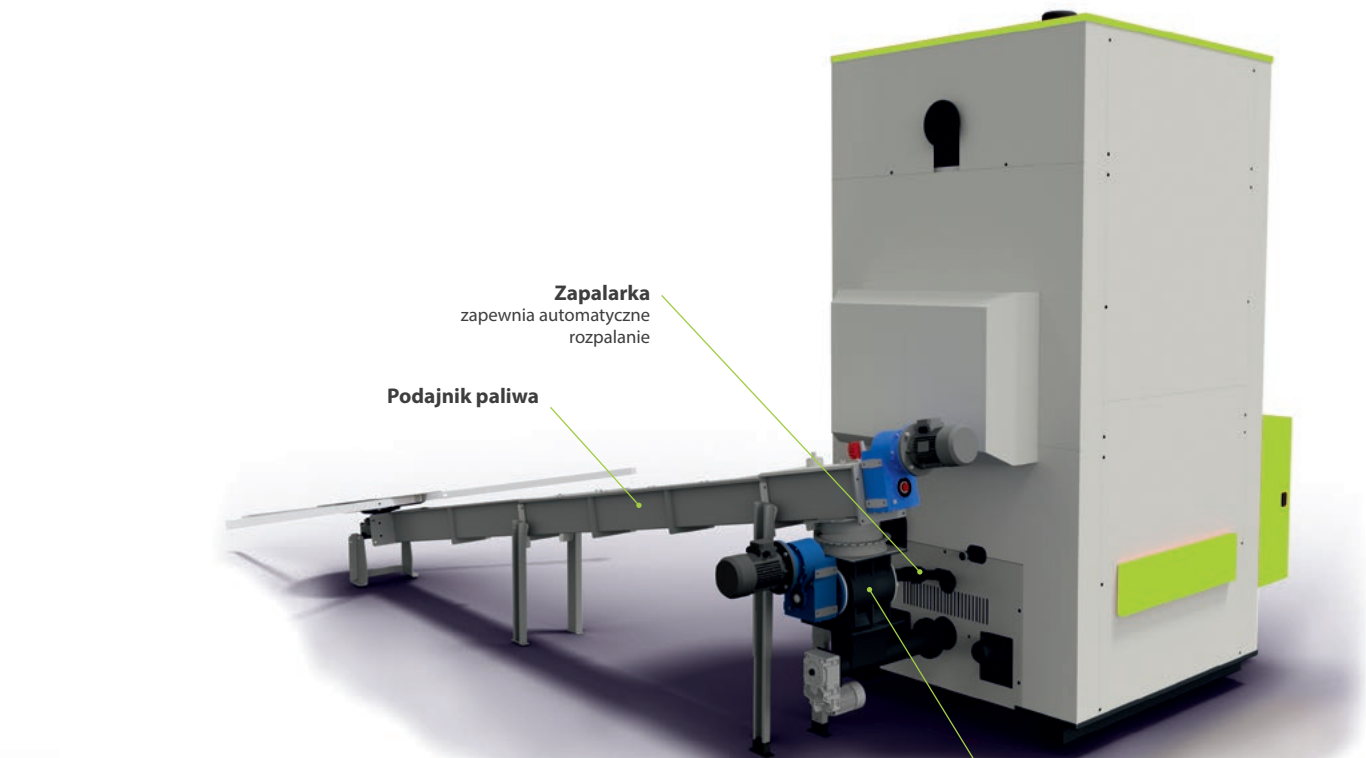

Zapalarka
zapewnia automatyczne
rozpalanie

Podajnik paliwa

Śluza podająca paliwo
odpowiednio dawkuje i zabezpiecza przed
„cofnięciem” płomienia do zasobnika paliwa



Obrót o 215°

Łatwość dostosowania podajnika do zębki oraz pelletu. Możliwość obrotu podajnika o 215 stopni.

IGNEO TOUCH



SPECYFIKACJA

Regulator posiada dotykowy, kolorowy ekran pojemnościowy obrazujący wszystkie niezbędne funkcje kotła i systemów grzewczych. Regulator jest przystosowany do obsługi wielu elementów systemu grzewczego takich jak: obsługa obiegów grzewczych, podgrzew c.w.u., moduł bufora, współpraca z systemem solarnym lub innym źródłem ciepła np. pompa ciepła, itp.

Wszystkie obsługiwane funkcje są w czytelny sposób wyświetlane na ekranie regulatora

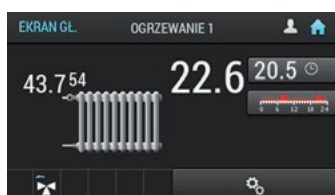
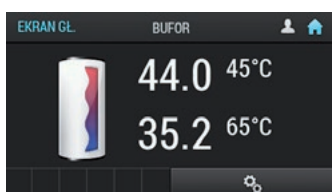

PODSTAWOWE FUNKCJE REGULATORÓW KOTŁOWYCH

Zakres sterowania	Regulator kotłowy
Pompa obiegu c.o.	X
Pompa obiegu c.w.u.	X
Siłownik zaworu trój- lub cztero-drogowego	X
Obsługa systemu solarnego	X*
Program tygodniowy	X
Współpraca ze sterownikiem pokojowym	X
Współpraca z czujnikiem pogodowym	X

X – Funkcja obsługiwana przez regulator kotła

ROOM CONTROL TOUCH

PODSTAWOWE FUNKCJE STEROWNIKA POKOJOWEGO ROOM CONTROL TOUCH



- Regulacja temperatury w pomieszczeniu
- Tygodniowy program czasowy
- Program ekonomiczny
- Program komfortowy
- Program przeciwmroźniowy
- Automatyka synchronizacja dnia i godziny ze sterownikiem kotła
- Monitorowanie pracy kotła, bufora, obwodów c.o. i c.w.u.
- Monitorowanie pracy kolektorów słonecznych
- Odczyt alarmów ze sterownika kotła
- Blokada rodzicielska

Sterownik pokojowy ROOM CONTROL TOUCH jest podłączony do regulatora kotła, stosuje się go zamiast zwykłego czujnika temperatury pokojowej.

Konfigurujemy go tak samo jak sam regulator kotła, ustawiając ilość obwodów grzewczych.

Maksymalna liczba podłączonych sterowników pokojowych ROOM CONTROL TOUCH do regulatora kotła to 4.



RD CONTROL

Zastąp instalację kablową bezprzewodowymi urządzeniami serii RD Control. Wystarczy jeden RadioGateway, dzięki któremu można dołączać do systemu kolejne urządzenia bezprzewodowe. W ofercie znajdują się czujniki temperatury i regulatory pokojowe oraz czujnik temperatury zewnętrznej.



✓ Łatwość instalacji i obsługi

📶 Duży zasięg

🔋 Długa żywotność baterii

☁️ Odporność na najgorsze warunki pogodowe

MOŻLIWE KONFIGURACJE STEROWNIKÓW W KOTŁACH EG PELLETT

Model kotła	Regulator kotłowy	Regulator kotłowy z dotykowym wyświetlaczem S CONTROL TOUCH	Sterownik pokojowy ROOM CONTROL	Sterownik pokojowy z dotykowym wyświetlaczem ROOM CONTROL TOUCH
EG PELLETT	✘	● - V1GRDWK-1	● - V1GRSPS-1	● - V1GRSPDW-1
EG PELLETT MICRO	✘	● - V1GRDWK-1	● - V1GRSPS-1	● - V1GRSPDW-1
EG PELLETT MINI	✘	● - V1GRDWK-2	● - V1GRSPS-2	● - V1GRSPDW-2
EG PELLETT MINI COMPACT	✘	● - V1GRDWK-2	● - V1GRSPS-2	● - V1GRSPDW-2
EG MULTIFUEL P	✘	● - V1GRDWK-1	● - V1GRSPS-1	● - V1GRSPDW-1
EG MULTIFUEL	✘	● - V1GRDWK-1	● - V1GRSPS-1	● - V1GRSPDW-1
EG PELLETT AIRMAX PLUS	✘	● - V1GRDWK-1	● - V1GRSPS-1	● - V1GRSPDW-1
MF PELLETT V-COMPACT	✘	● - V1GRDWK-2	● - V1GRSPS-2	● - V1GRSPDW-2
MF PELLETT MINI	✘	● - V1GRDWK-1	● - V1GRSPS-1	● - V1GRSPDW-1
MF PELLETT H-COMPACT	✘	● - V1GRDWK-1	● - V1GRSPS-1	● - V1GRSPDW-1

✘ – Zamontowany seryjnie

● – Możliwość zamontowania / wyposażenie opcjonalne (należy zwrócić uwagę na cyfry po pauzie w kodzie produktu)

SYSTEM VACUM

System **Vacum** to niezależne urządzenie będące pneumatycznym podajnikiem pelletu. System **Vacum** stale uzupełnia zasobnik pelletu zasysając paliwo z odległości nawet 20 m.

Całość sterowana jest za pomocą dwóch czujników, które dają sygnał do sterownika o konieczności włączenia lub wyłączenia silnika podajnika. Urządzenie w standardzie wyposażone jest we własny sterownik, dwa czujniki oraz sondę ssącą, którą umieszczamy w zbiorniku. System jest kompatybilny z kotłami:

- EG PELLETT EVO
- EG PELLETT MINI COMPACT
- EG PELLETT
- EG MULTIFUEL
- EG PELLETT MICRO
- EG MULTIFUEL PELLETT

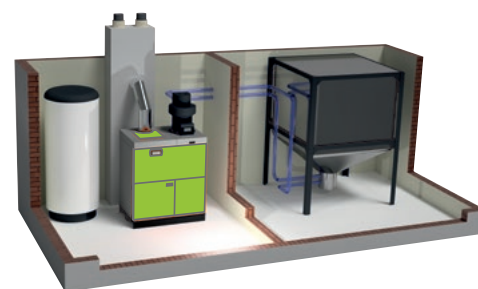
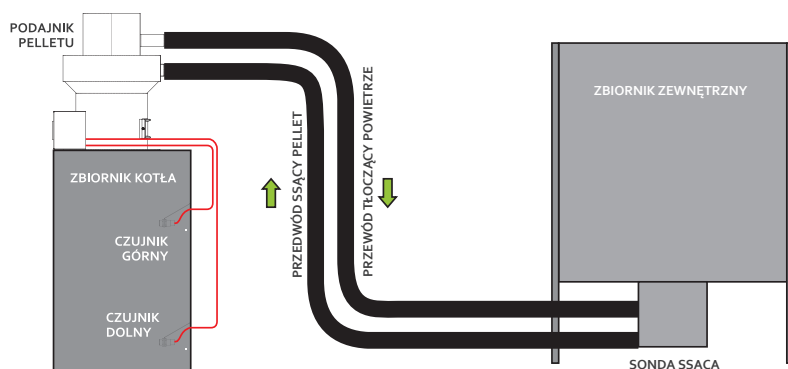

Nazwa produktu

System Vacuum

Kod produktu

V1GRVACUM

Nazwa produktu

Wąż ssący do systemu Vacuum

Kod produktu

V1GRWS

ELEMENTY PNEUMATYCZNEGO SYSTEMU PODAWANIA PELLETTU



+



+



ELASTYCZNY WĄŻ SSĄCY PELLETT /TŁOCZĄCY POWIETRZE

SONDA SSĄCA

PODAJNIK PELLETTU

Przykładowe schematy hydrauliczne dla poszczególnych rozszerzeń wersji regulatorów kotłów typu EG PELLET

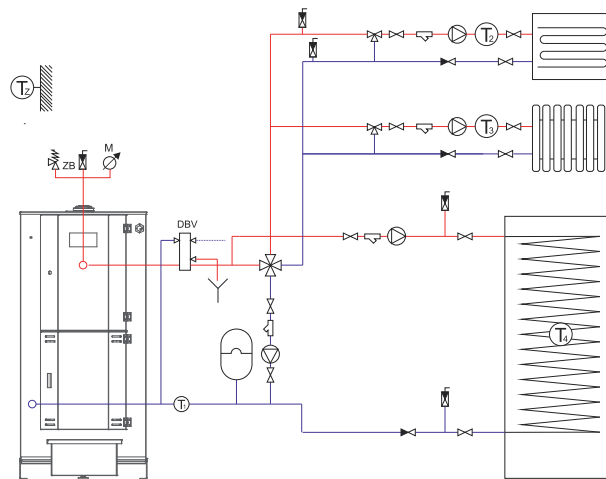

UWAGA! Schemat poglądowy nie uwzględnia wszystkich elementów układu.

Schemat hydrauliczny I / układ zamknięty

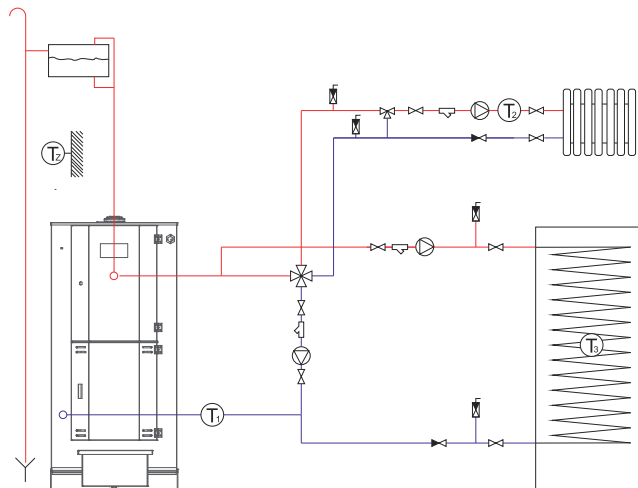

UWAGA! Schemat poglądowy nie uwzględnia wszystkich elementów układu.

Schemat hydrauliczny II / układ otwarty

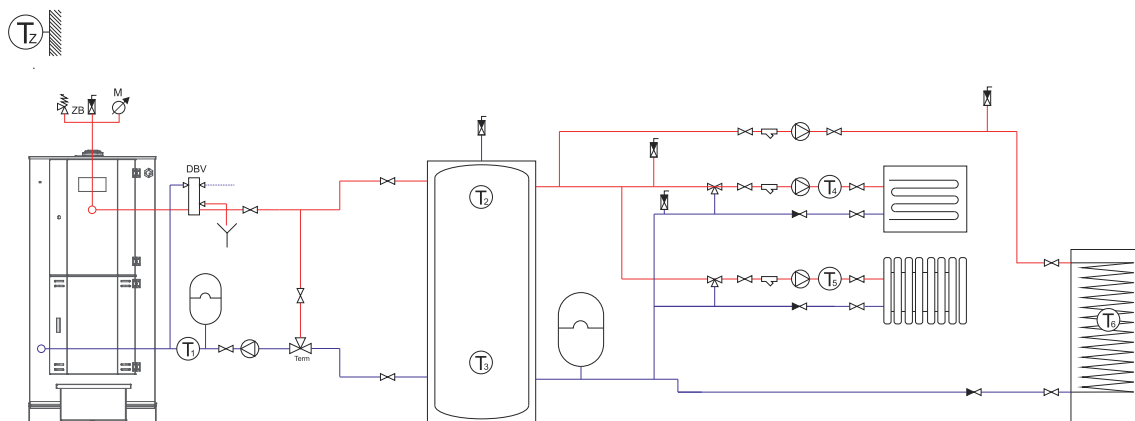

UWAGA! Schemat poglądowy nie uwzględnia wszystkich elementów układu.

Schemat hydrauliczny III / układ zamknięty

UWAGA!

Przedstawione schematy są jedynie poglądowymi i nie mogą zastępować projektów wykonanych przez uprawnionego projektanta.

Edycja listopad 2024

Dystrybutorzy towarów marki Viteco



www.viteco.pl

www.ik.pl